







Construida para rendir a nivel industrial

El procesamiento de volúmenes masivos de prendas impresas requiere un equipo que pueda afrontar el doble reto de la reproducción de diseños de alta calidad con una actividad de nivel industrial. Con esta finalidad queremos presentarle la GTX600. La última GTX garantiza un flujo de trabajo fluido, altamente profesional y único gracias a sus numerosas ventajas, algo por lo que ya debería ser el nuevo miembro de su empresa.

-  **Sistema de tinta a granel** que ayuda a controlar el ambiente en la máquina
-  **Bastidor de acero y accionamiento del tornillo de la platina** para una mayor velocidad y durabilidad a largo plazo
-  **Estación de mantenimiento industrial** para permitir funcionamientos continuos de impresión
-  **Tamaño escalable** que crece en función de las necesidades de su negocio
-  **Humidificador incorporado** que ayuda a controlar el ambiente en la máquina
-  **Recirculación de tinta blanca** en cuatro áreas clave, mantiene la tinta lista para la impresión
-  **4 cabezales de impresión industriales** con ventiladores de refrigeración interna para un funcionamiento de impresión continuo y prolongado

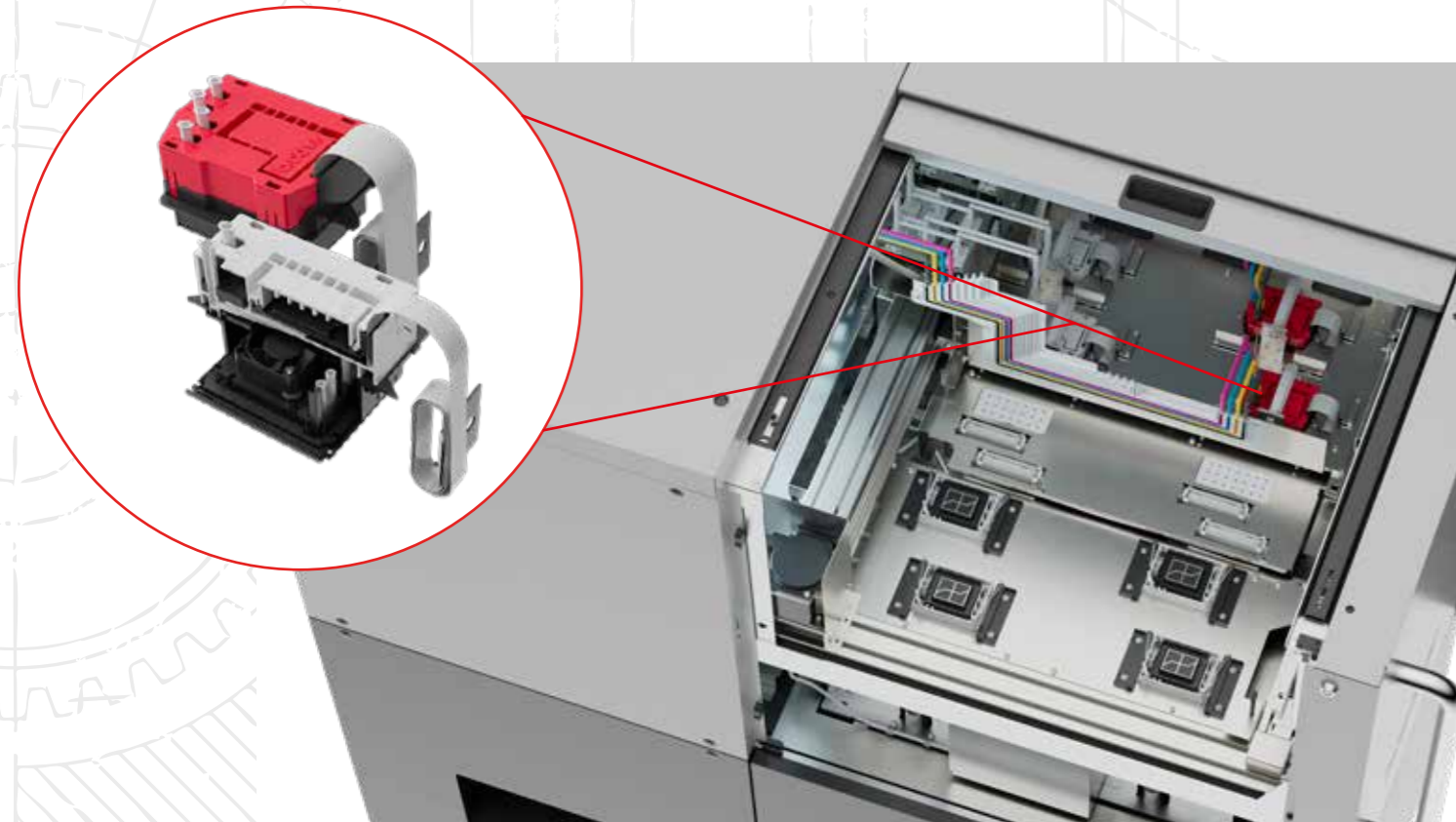

Especificaciones

Método de impresión	Directo a impresoras para ropa
Tamaño de la máquina	186 cm x 192 cm x 146 cm (platina cargada) 186 cm x 206 cm x 146 cm (platina no cargada)
Peso de la máquina	aprox. 680 kg (platina incluida)
Tamaños de platinas	El tamaño máximo de impresión es 61,0 cm x 61,0 cm/24" x 24"
Tamaño de platinas incluido	35,6 cm x 40,6 cm/14" x 16"
Tipo de tinta	Tinta de pigmento a base de agua
Tipo de cabezal de tinta	Cabezal Piezo a demanda con ventilador interno
Cantidad de cabezales de impresión	4 cabezales de impresión/16 canales de impresión
Resolución de impresión	Máximo 1200 dpi x 1200 dpi
Modo de impresión	Doble o sencillo para CMYK. Base y resalte para blanco
Entorno	Condiciones modo reposo (stand by): 10 - 35 °C, 20 - 85 % (mantener alejado de la condensación) Condiciones de funcionamiento: 18 - 30°C, 35 - 85 % (mantener alejado de la condensación)
Salida de datos	Controlador de la impresora (USB, salida de archivos, LAN)
Suministro eléctrico	CA 200 V - 240 V (± 10 %), 50/60 Hz(± 1 Hz)
Consumo eléctrico	5 A (promedio) (Referencia: 2 A durante la impresión)
Curado de la tinta	La máquina de prensado térmico puede utilizarse a 180 °C (356 °F) y 35 segundos de duración. Para una producción de mayor volumen, se recomienda utilizar un horno transportador a 160 °C (320 °F) durante tres minutos y medio. El tiempo y la temperatura pueden variar según el secador del fabricante que se utilice.
Tratamiento previo	Antes de la impresión, aplique el tratamiento previo con un dispositivo manual o automático y, a continuación, seque la prenda utilizando una prensa de calor, asegurándose de seguir todas las instrucciones del fabricante. El tratamiento previo es necesario para la tinta blanca.
OS	macOS 10.15 Catalina, macOS 11.0 BigSur Windows 10 (64 bits)
Interfaz	LAN, función USB, alojamiento USB
Sistema de transporte de platina	Servomotor de CA con atornillador y sólidos railes lineales Sistema de transporte de la platina Sensores dobles de altura de la platina [alta/baja] para una altura de impresión óptima
Sistema de mantenimiento industrial	Cuatro tapas automáticas de aspiración en húmedo Cuatro sistemas de limpieza de cuchilla en húmedo
Sistema de impresión ambiental	Termostato e higrómetro internos Humidificador evaporado integrado para controlar el nivel de humedad interno. Sistema de recogida de niebla de 6 ventiladores bajo la platina
Accesorios opcionales	Luz de estado de 3 colores
Condiciones de funcionamiento del controlador	CPU de 2 GHz (recomendación mínima) RAM de 8 GB (recomendación mínima)
Resolución de pantalla	SXGA(1280 x 1024) (recomendación mínima)
Aplicaciones recomendadas	Adobe® Photoshop CC Adobe® Illustrator CC CorelDRAW® 2020/2021 (Windows)

LA PRÓXIMA GRAN COSA EN LA PRODUCCIÓN EN MASA

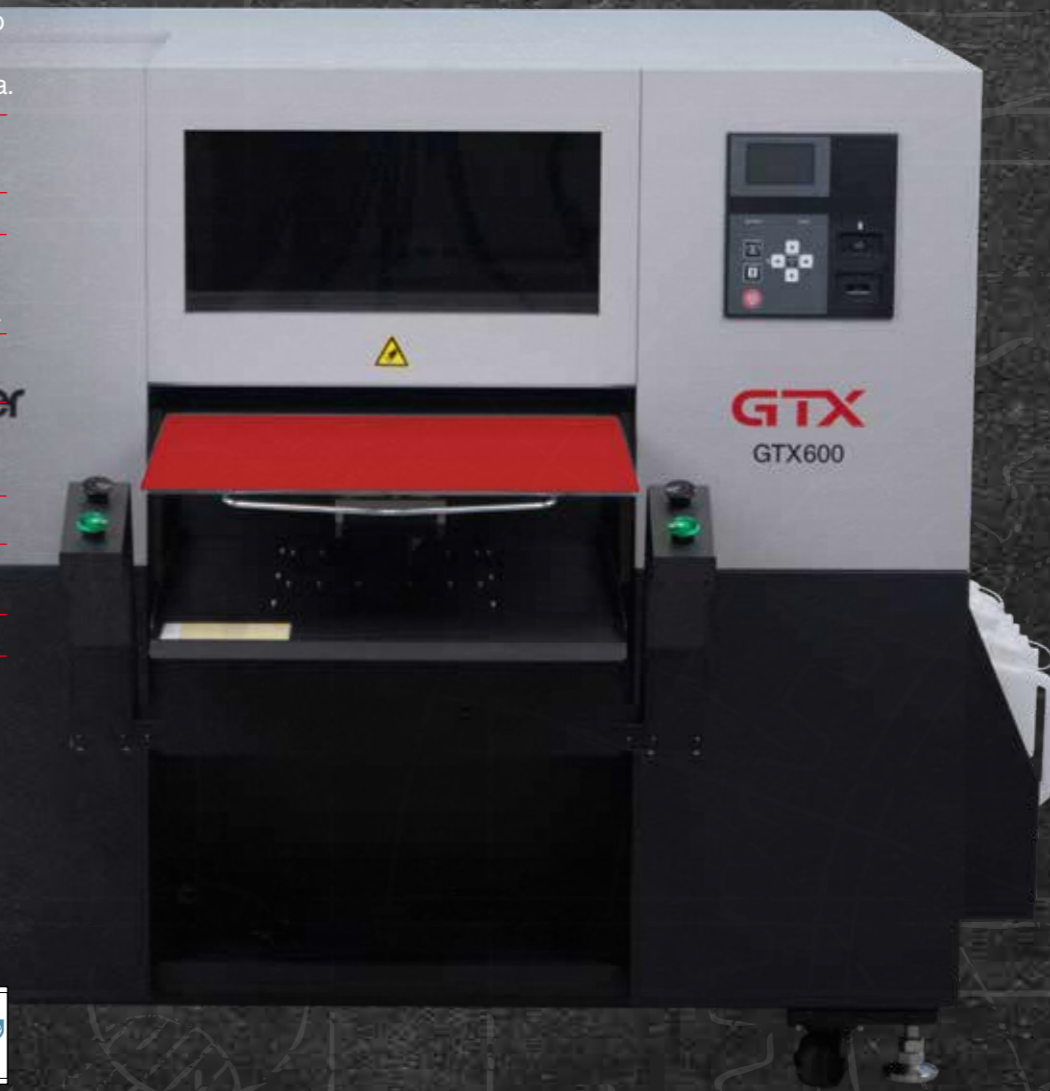

GTX
GTX600

brother

Internationale Industriemaschinen GmbH
Düsseldorfer Str. 7 - 9
46446 Emmerich am Rhein, Alemania
Tel.: +49 (0) 2822 609 0
Correo electrónico: info@brother-ism.com
Web: garmentprinter.global.brother



brother
at your side



Hacer más en 8 h con la GTX600

Basado en experiencias recientes con producciones reales.

420-460 Camisetas negras
1 Brother GTX600
1 pretratador
2 prensa de calor

1260-1380 Camisetas negras
3 Brother GTX600
1 secador de túnel
1 pretratador LINE

840-920 Camisetas negras
2 Brother GTX600
1 secador de túnel
1 pretratador LINE

1680+ Camisetas negras
4 Brother GTX600
1 secador de túnel
1 pretratador LINE

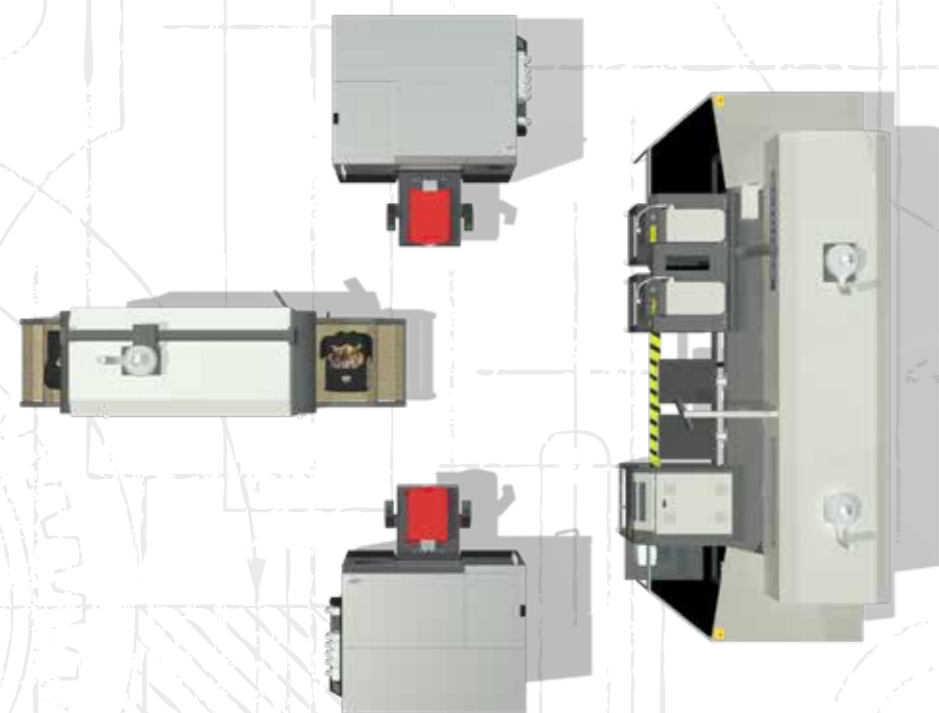

Los valores especificados puede variar. El equipamiento utilizado solo es una recomendación. Doble capacidad de producción comparada con la GTXpro en caso de modo 900dpi y gracias al intervalo de mantenimiento mejorado.

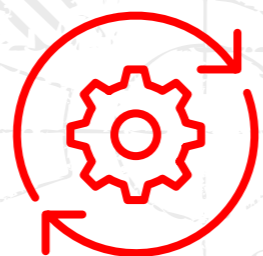

Diseñado para un rendimiento líder

La experiencia del usuario es cada vez más importante, una máquina no solo debe funcionar perfectamente, sino también ser capaz de adaptarse a las necesidades de su usuario. Sobre todo, debe ser fácil de usar para garantizar un flujo de trabajo seguro y fluido que proporcione el máximo beneficio. Para garantizarlo, nuestra GTX600 ofrece muchas características ventajosas.

- Cambio rápido de platina con variedad de tamaños**
Diferentes platinas para un sinfín de posibilidades, hasta 61 cm x 61 cm (24" x 24")
- Altura de platina seleccionable automáticamente**
Ajustable a múltiples alturas de materiales
- Diseñada para operadores**
más fácil de usar, incluso para operadores con una mínima experiencia
- Tinta y consumibles a granel fabricados por Brother**
para asegurar una alta y constante calidad
- Asistencia líder en la industria**
a través de técnicos certificados por Brother y recursos de soporte en línea
- Perfecta integración en la producción existente**
que hace que la GTX600 sea aún más flexible para las necesidades de su negocio



A su lado para un futuro mejor

El respeto al medio ambiente y la sostenibilidad son temas importantes en muchas áreas. En Brother queremos poner nuestro granito de arena ofreciendo soluciones que limiten el impacto medioambiental y, por lo tanto, creen un futuro mejor para todos. Sin embargo, también queremos mantener nuestros estándares de calidad y por ello hemos ideado una variedad de nuevas tecnologías y posibilidades para mantenerlos.

- Reducción de residuos de tinta**
con la tecnología de tapado en húmedo y de circulación del cabezal de impresión con tinta interior
- Menos necesidad de piezas de mantenimiento**
se reduce la frecuencia de cambio de las piezas de mantenimiento
- Tinta textil Innobella a base de agua**
Aprobada por GOTS 6 y certificada por el pasaporte Oeko-tex
- Filtro de niebla incorporado**
garantizamos un entorno de trabajo seguro para los operarios
- Reducción de residuos de embalaje**
tinta disponible en depósitos de 9 l o 18 l

